

Aeroflex®

מדריך
שימוש

דגם:
HUMAN TOUCH
כורסת עיסוי

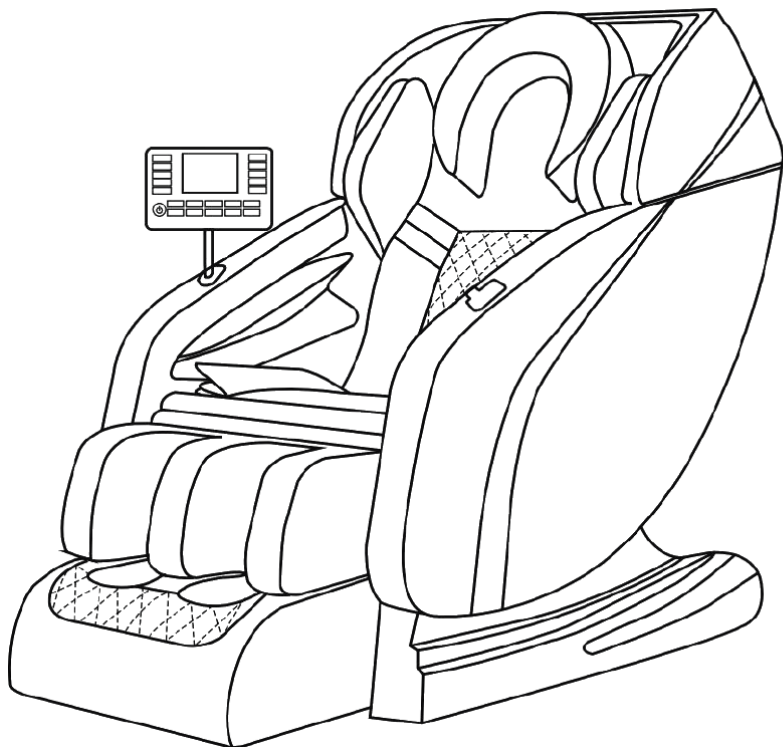

תודה שבחרתם לרכוש את המוצר שלנו. כדי להבין את המוצר והוראות השימוש בו, אנא קראו את המדריך בעיון. לאחר מכן, מומלץ לשמור את המדריך לשימוש בעתיד. אנו שומרים על הזכות לספק את ההסבר הסופי לגבי תכנון המוצר. מפרט המוצר ומידותיו עשויים להשתנות ללא הודעה מראש לצורך שיפורו.

Aeroflex[®]

תוכן העניינים

1-6	בטיחות
7-10	הכנה לקראת השימוש
7	הזזת הכורסה
7	קביעת מיקום הכורסה
8	התקנת משענת הרגליים
9	התקנת רפידת המשענת והכרית
9	חיבור השלט הרחוק
10	חיבור לחשמל
11-14	רכיבים
11	המבנה החיצוני
12	השלט
13-14	פונקציות השלט
15	ניקוי ותחזוקה
16	פתרון תקלות
17	מפרט

הנחיות בטיחות חשובות

כורסת העיסוי מיועדת לשימוש ביתי בלבד. בעת השימוש במכשיר חשמלי, יש להקפיד על אמצעי זהירות בסיסיים, ובכלל זה:
קראו את כל ההוראות לפני השימוש בכורסת העיסוי.

סכנה כדי להפחית את הסיכון להתחשמלות:

- 1) הקפידו לנתק את המכשיר משקע החשמל מייד עם סיום השימוש ולפני ניקוי.
- 2) הימנעו משימוש בסיכות או באמצעי מתכת להידוק בסביבת המכשיר.
- 3) לפני כל שימוש, בדקו את הריפוד. במקרה של בלאי של הריפוד - התנפחות, סדקים או קרעים - יש להפסיק את השימוש במכשיר.
- 4) שמרו על הכורסה מפני לחות ורטיבות.

אזהרה כדי להפחית את הסיכון לכוויות, שרפה, התחשמלות או פציעה:

- 1) אין להשאיר את המכשיר מחובר לחשמל ללא השגחה. כשהמכשיר אינו בשימוש ולפני הרכבה או פירוק של חלקים, נתקו אותו מהחשמל.
- 2) אל תפעילו את המכשיר מתחת לשמיכה או לכרית. התחממות יתר עלולה לגרום לשרפה, להתחשמלות או לפציעה.
- 3) נדרשת השגחה מיוחדת כאשר המכשיר נמצא בשימוש ע"י ילדים, נכים או אנשים בעלי מוגבלויות או בסביבתם. כאשר משענת הרגליים פתוחה, יש להרחיק ילדים מהאזור.
- 4) השתמשו במכשיר רק למטרה שלשמה נועד ובהתאם להוראות השימוש. אל תוסיפו למכשיר חלקים שלא אושרו ע"י היצרן.
- 5) אל תשתמשו במכשיר במקרה של פגם בכבל החשמל או בתקע, כאשר יש תקלה במכשיר, אם המכשיר נפל, ניזוק או שקע במים.
- 6) במקרים אלו, החזירו את המכשיר למרכז שירות לבדיקה ולתיקון.
- 7) אל תשתמשו בכבל החשמל כידיית או למשיכה של המכשיר.
- 8) הרחיקו את הכבל ממשטחים חמים.
- 8) אל תשתמשו במכשיר אם פתחי האוורור חסומים. ודאו שהם נקיים מאבק, שערות וכדומה.
- 9) אסור להכניס חפצים לתוך פתחי המכשיר.

- (10) המכשיר לא מיועד לשימוש בחוץ.
- (11) אסור להשתמש בו בסביבה שבה משתמשים בתרסיסים או בחמצן.
- (12) כדי לכבות את המכשיר, העבירו את כל הכפתורים למצב כבוי ונתקו את התקע מהחשמל.
- (13) ייתכן שחלקים במכשיר יגיעו לטמפרטורה גבוהה שעלולה לגרום כוויות, גם ללא קשר להגדרות המכשיר. אין להפעיל את המכשיר כשעליו פעוטות, נכים או אנשים ישנים או מחוסרי הכרה. המכשיר אינו מתאים לאנשים בעלי עור רגיש או בעיות בזרימת הדם. כדי למנוע שלפוחיות, בדקו לעיתים קרובות את העור שנמצא במגע עם החלק החם של המכשיר.
- (14) אל תמעכו בכוח את הריפוד - מנעו קפלים חדים.
- (15) אסור לענווד תכשיטים או ללבוש בגדים רפויים בסביבת הכורסה כשהיא בשימוש.
- (16) יש להקפיד על שיער אסוף בסביבת הכורסה כשהיא בשימוש.
- (17) חברו את הכורסה לשקע חשמל תקין ומוארק בלבד. עיינו בסעיף "הוראות הארקה".
- (18) אין לחשוף את המכשיר לטפטוף או להתזה של נוזלים או להניח עליו חפצים שמכילים נוזלים (כגון אגרטלים).
- (19) סיווג המכשיר הוא Class I ויש לחבר אותו לשקע ברשת הראשית, שכולל הארקה תקנית.
- (20) מחבר המכשיר משמש לניתוקו מהחשמל - ודאו שהוא נגיש בכל עת.
- (21) המכשיר אינו מיועד לשימוש ע"י אנשים (וילדים) חסרי ניסיון וידע, או בעלי מוגבלויות פיזיות, חושיות או שכליות, אלא כשהם בהשגחה או לאחר שעברו הדרכה לגבי השימוש במכשיר ע"י אדם שאחראי לביטחונם.
- (22) לאחר השימוש, או כשהמכשיר אינו בשימוש לפרק זמן ממושך, כבו אותו ונתקו אותו מהחשמל.
- (23) אסור לקרוע, לקפל, לקמט, למתוח, לסובב, ללפף או לקשור את כבל החשמל.
- (24) ילדים מגיל 8 ומעלה ואנשים חסרי ניסיון וידע, או בעלי מוגבלויות פיזיות, חושיות או שכליות, יכולים להשתמש במכשיר, בהשגחה או לאחר שעברו הדרכה לגבי שימוש בטיחותי במכשיר והבינו את הסכנות שבו. אין לאפשר לילדים לשחק במכשיר. ניקיון המכשיר ותחזוקתו יתבצעו ע"י ילדים רק כשהם בהשגחה.

שמרו את ההוראות

כורסת העיסוי מיועדת לשימוש ביתי בלבד.

סביבת השימוש בכורסה

- אל תשתמשו בכורסה בסביבה מאובקת או לחה מאוד, שעלולה לגרום לתקלה לגרום לכורסה או להתחשמלות.
- אסור להשתמש בכורסה כשהטמפרטורה בחדר מעל 40 מעלות צלסיוס.
- אין לחשוף את הכורסה לתנורים, לתנורי חימום או לאור שמש ישיר.
- ודאו שהכורסה ניצבת על רצפה ישרה ומונעת החלקה.
- הכורסה מיועדת לשימוש ביתי ולא למטרות מסחריות.

זהירות

- הכורסה מיועדת לשימוש בתוך מבנים בלבד.
- כשהכורסה נמצאת בחדר קר, אל תעלו את הטמפרטורה בפתאומיות. מומלץ לחמם את החדר בהדרגה עד לטמפרטורה הרצויה.
- אם מעבירים את הכורסה ממקום אחסון קר לסביבה חמימה, מומלץ להמתין שעה לפני השימוש בה. זאת, כיוון שביצועי המכשיר עשויים לא להיות מיטביים כתוצאה מטיפות מים שהתעבו על החלקים המכניים. הפעלת הכורסה בתנאים אלו עלולה לגרום לתקלה.

הנחיות בטיחות חשובות

אמצעי בטיחות

- כדי להשתמש בכורסה בצורה נכונה ובטיחותית, חשוב לקרוא את מדריך השימוש לפני ההפעלה הראשונה.
- אל תשתמשו בכורסה כאשר הריפוד או המושב חסרים. הדבר עלול לגרום לתקלה או לפציעה.
- אל תשתמשו בכורסה בשילוב ציוד טיפולי אחר או שמירה חשמלית - הדבר יפגע ביעילות הטיפול ועשוי אף לגרום לפציעה.
- השימוש בכורסה בשעה שלפני ארוחה או בשעה שלאחריה עלול לגרום לתופעות לוואי אצל המשתמשים.
- אין לאפשר לילדים או לחיות מחמד לשחק בסביבת הכורסה - מאחורי משענת הגב, מתחת למושב או באזור משענת הרגליים מחשש לפציעה.

- אין להניח חפצים כבדים על מסעדי הידיים, משענת הרגליים או משענת הגב של הכורסה מחשש לתקלה או לפציעה.
- אל תשתמשו בכורסה כאשר גופכם רטוב.
- אל תפעילו את הכורסה בידיים רטובות. לא מומלץ להשתמש בפונקציית העיסוי במשך יותר מ-30 דקות.
- אל תפעילו עיסוי על נקודה מסוימת בגוף יותר מ-5 דקות בכל פעם - גירוי יתר עלול לגרום לתופעות לוואי.
- אין לתחוב את כפות הידיים או הרגליים לאורך גילי העיסוי בעת השימוש מחשש לפציעה.
- במקרה של תחושת אי-נוחות, הפסיקו את השימוש מיד.
- המכשיר אינו מיועד לטיפול עצמי במצבים שדורשים טיפול רפואי מוסמך.
- על אנשים שסובלים מבעיות רפואיות או נוטלים תרופות להיוועץ ברופא לפני השימוש.
- אל תשתמשו במכשיר אם אתם מרגישים לא טוב.
- לפני השימוש בפונקציית העיסוי, הסירו צעיפים, עניבות ותכשיטים.

● מצבים רפואיים

- פנו להתייעצות רפואית לפני השימוש אם:
- רופא המליץ לכם על מנוחה מסיבות רפואיות.
- אתם סובלים מבעיות או ממצב חריג בעמוד השדרה, או שנפצעתם בעמוד השדרה בעבר.
- אתם סובלים מבעיות גב.
- אתם סובלים מסוכרת, מדלדול עצם או מלקות חושית כלשהי.
- אתם סובלים מבעיות מפרקים.
- יש לכם קוצב לב או מכשיר רפואי אלקטרוני אחר.
- את עשויה להיות בהיריון.
- אתם סובלים מדלקת ורידים או מקרישי דם.
- אתם בסיכון גבוה לקרישת דם.
- עברתם לאחרונה ניתוח.
- יש בגופכם סיכות, ברגים או חלקים מכניים מושתלים אחרים.

● מצבים שבהם אסור להשתמש בכורסת העיסוי

- במקרים הבאים, כבו מייד את המתג הראשי של הכורסה ונתקו את כבל החשמל מהשקע:
 - מים נשפכו על הכורסה. הדבר עלול לגרום להתחשמלות או לתקלה.
 - הבד של משענת הגב נקרע והרכיבים הפנימיים חשופים.
 - תחושה של כאב או אי-נוחות במהלך השימוש. הפסיקו מייד את פעולת הכורסה ופנו לרופא להתייעצות.
 - תקלה בזמן השימוש או כל מצב חריג אחר.
 - הפסקת חשמל. חזרה פתאומית של החשמל עלולה לגרום לפציעה.
 - סופת ברקים.

● הרכבה ותיקון של כורסת העיסוי

- אל תפרקו את הכיסוי של משענת הגב של הכורסה. מגע עם הרכיבים הפנימיים עלול לגרום להתחשמלות או לתקלה.
- פעולות שירות ותחזוקה לכורסה יתבצעו ע"י גורמים מקצועיים בלבד. אל תנסו לפרק את הכורסה או לתקן אותה בעצמכם.

● נקודות חשובות לגבי כבל החשמל והתקע

- ודאו שמתח ה-AC מתאים למפרט הנדרש לכורסה.
- אל תחברו את התקע לשקע ואל תנתקו אותו בידיים רטובות. הדבר עלול לגרום להתחשמלות או לתקלה.
- כשאתם מנתקים את כבל החשמל, משכו את התקע ולא את הכבל.
- למכשיר פונקציית טיימר אוטומטי שתעצור את פעולתו. עם זאת, הקפידו לכבות את המתג הראשי בסיום השימוש.
- אל תכניסו את כבל החשמל מתחת לכורסה או מתחת לחפצים כבדים אחרים.
- אל תלפפו את כבל החשמל סביב הכורסה - הדבר יזיק לכבל ועלול לגרום לשרפה או להתחשמלות.
- אל תפעילו את הכורסה אם כבל החשמל פגום ואל תשתמשו בכבל מאריך.
- אל תשתמשו בכורסה אם שקע החשמל רופף.
- אם כבל החשמל פגום, פנו לחשמלאי מוסמך להחליפתו.

● הוראות הארקה

למכשיר זה נדרשת הארקה. במקרה של תקלה או השבתה, ההארקה מספקת לזרם החשמלי מסלול בעל התנגדות נמוכה כדי לצמצם את הסיכון להתחשמלות. למכשיר יש כבל חשמלי עם מוליך ותקע. את המחבר יש לחבר לשקע מתאים, בעל הארקה תקינה לפי התקן המקומי.

סכנה - חיבור לא תקין של המוליך יגרום לסכנת התחשמלות. במקרה של ספק לגבי תקינות ההארקה של המכשיר, פנו לחשמלאי מוסמך. אל תבצעו שינויים בתקע שמגיע עם המכשיר. אם התקע לא מתאים לשקע, דאגו להתקנת שקע מתאים ע"י חשמלאי מוסמך.

המכשיר מתאים לשימוש ברשת חשמל תקינה של V100-240 והוא כולל תקע הארקה במבנה המוצג באיור א'. ודאו שהמכשיר מחובר לשקע חשמלי במבנה שתואם את התקע. אל תשתמשו במתאם לחיבור המכשיר.

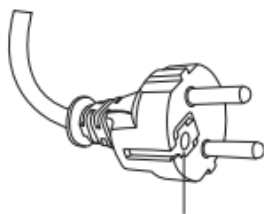

פין הארקה



שקע מוארק

כיסוי שקע מוארק

שינוע הכורסה
 •כבו את מתג החשמל הראשי ונתקו את כבל החשמל מהשקע.
 •הטו את הכורסה לאחור כמוצג בתמונה והסיעו אותה על הגלגלים למקום הרצוי.
 •מומלץ לכסות את הרצפה בשטיחון כדי להגן עליה מפני נזק בעת השינוע.

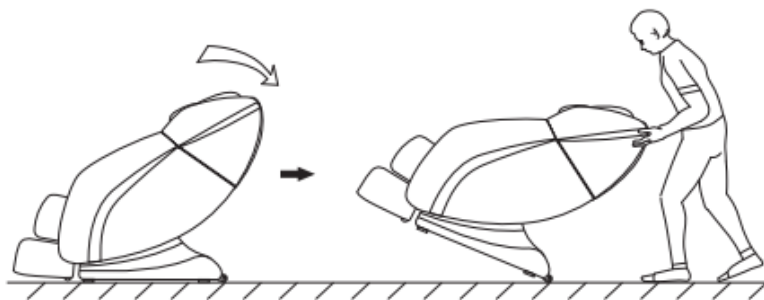

הנחת הכורסה

ודאו שבנקודה שנבחרה יש מרווח של 5 ס"מ לפחות מאחורי הכורסה ומרווח של 35 ס"מ לפחות בקדמת הכורסה, כדי לאפשר למשענת הגב לנוע לאחור בעת השימוש ללא הפרעה.

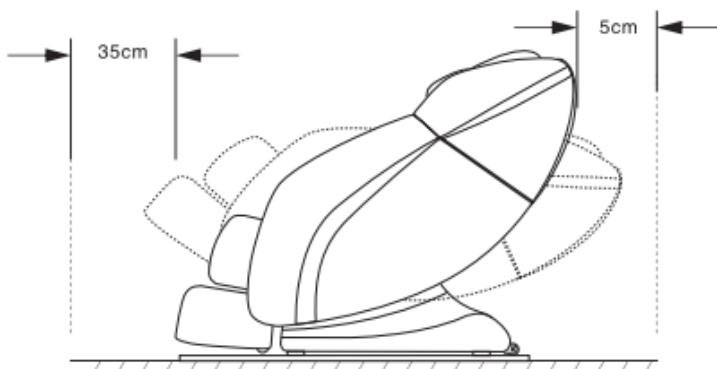

התקנת משענת הרגליים

- הכניסו את צינורית האוויר ① ואת כבל החשמל ② למקומם כמתואר באיור. לאחר החיבור, כסו בניילון והדקו בחבקים.

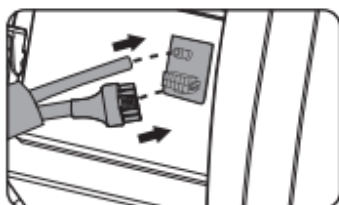
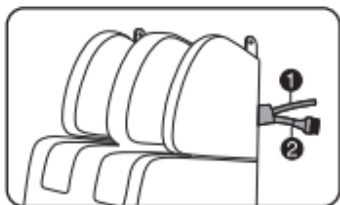

- חברו את המגרעות של משענת הרגליים ③ לפינים הקבועים ④.

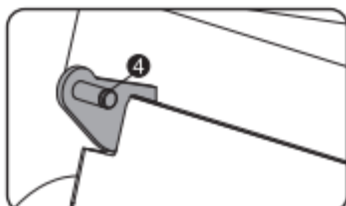
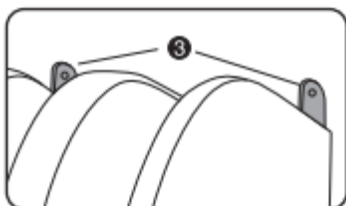

- הכניסו את הבריחים ⑤ בשני הצדדים. ההתקנה הסתיימה.

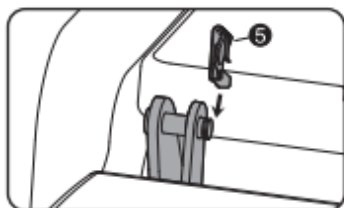
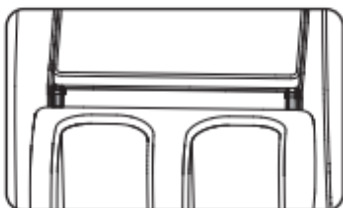

התקנת רפידת המשענת והכרית

- חברו את הרפידה שבחלקה העליון של משענת הגב למשענת באמצעות הרוכסן.
- הסירו את הבד שעל הצמדן וחברו את הכרית למשענת הגב באמצעות הצמדן.



חיבור השלט הרחוק

- חברו את כבל השלט לכבל שמתחת למושב.

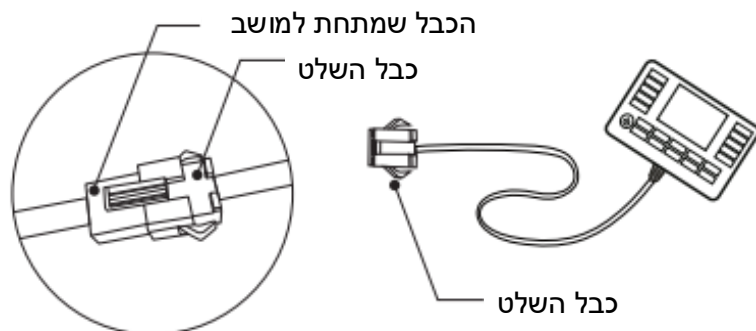

חיבור לחשמל

- חברו את כבל החשמל לשקע החשמל והדליקו את מתג ההפעלה.

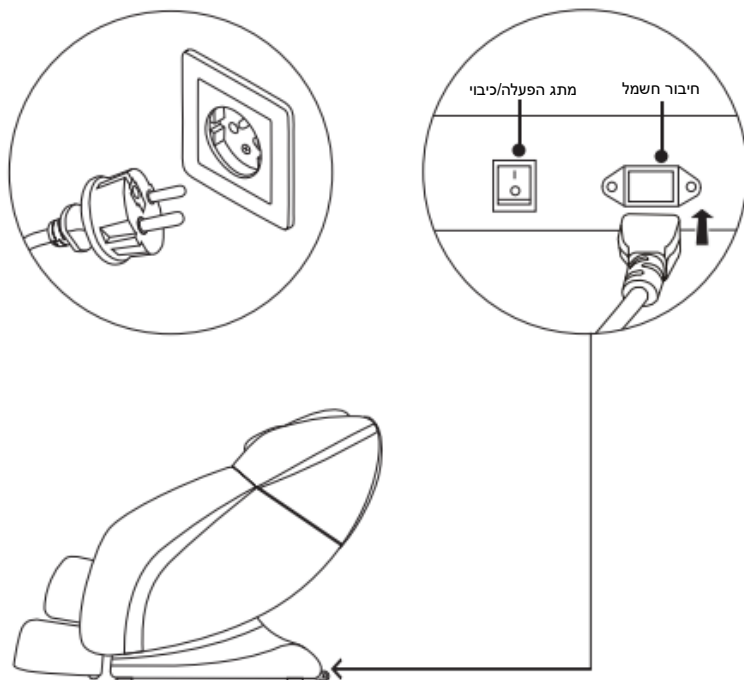

המבנה החיצוני

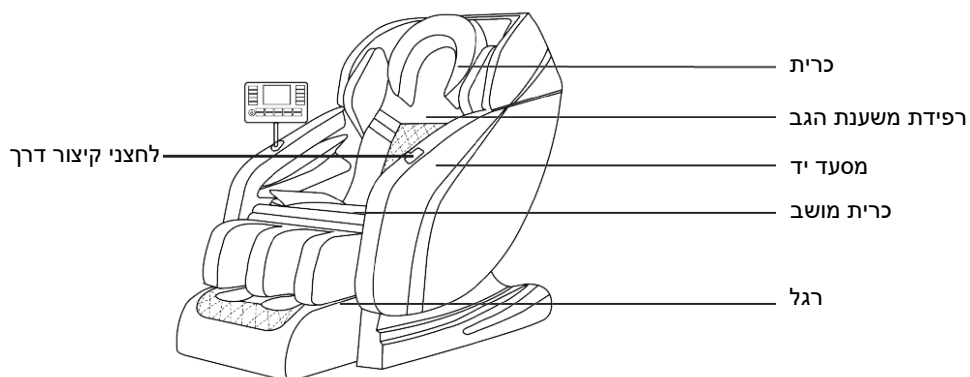
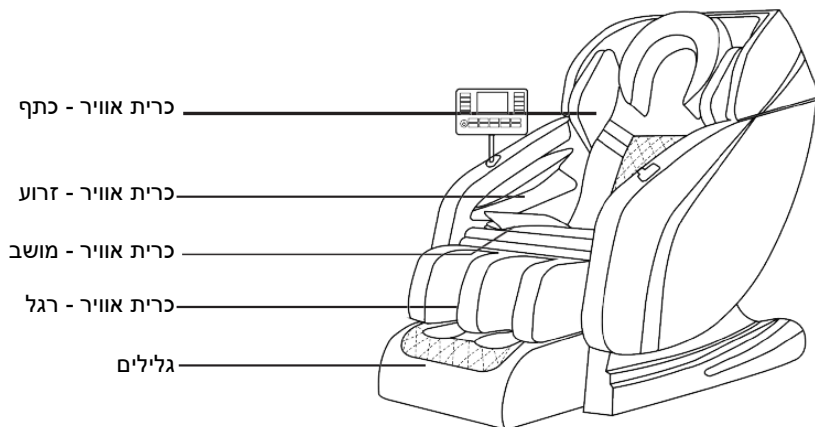

שלט

(התצוגה בפועל תלויה במוצר עצמו).

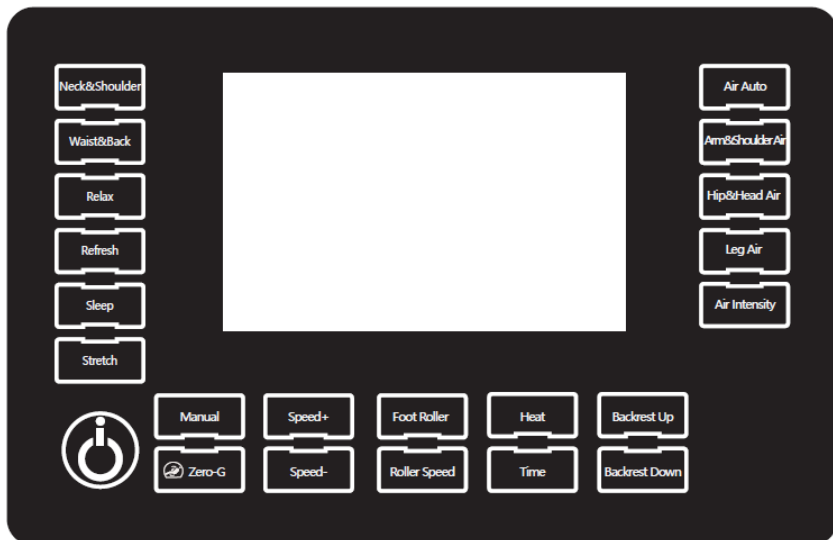

זהירות ⚠

אל תדרכו על השלט ואל תניחו עליו חפצים כבדים.
 אסור להפיל את השלט. כשהשלט אינו בשימוש, מומלץ להניח אותו בתא הצדדי המיועד לו.
 אל תפעילו על השלט כוח מופרז.
 אסור להשתמש בשלט בידיים רטובות.
 אל תשתמשו בחפצים קשים או חדים ללחיצה על השלט.
 הדבר עלול לגרום לנזק לשלט.

פונקציות השלט

פונקציה	תיאור
 Power [הפעלה]	כאשר המכשיר דולק, לחצו על הלחצן כדי להפעיל או לכבות את כורסת העיסוי.
Manual [ידיני]	הפעלה או כיבוי של המצבים הידניים.
 ZERO-G [אפס גרביטציה]	הפעלה, שינוי וכיבוי של פונקציית Zero-G.
Speed+ [מהירות+] / Speed- [מהירות-]	הגברת עוצמת העיסוי. הנמכת עוצמת העיסוי.
Foot Roller [גליל לכפות הרגליים]	הפעלה/כיבוי של פונקציית העיסוי לכפות הרגליים ושינוי העוצמה.
Roller Speed [מהירות הגליל]	הגברה/הנמכה של עוצמת העיסוי לכפות הרגליים.
Heat [חימום]	לחיצה אחת תפעיל את פונקציית החימום, ועל המסך יוצג החיווי Heat. לחיצה נוספת תכבה את החימום והחיווי יוסר.
Time [זמן]	הגדרת משך העיסוי. האפשרויות הן 15, 20, 25 או 30 דקות.
Backrest Up [הגבהת משענת הגב]	הגבהת משענת הגב באמצעות לחיצה ארוכה. שחרור הכפתור ינעל את הזווית הנוכחית של משענת הגב.
Backrest Down [הנמכת משענת הגב]	הנמכת משענת הגב באמצעות לחיצה ארוכה. שחרור הכפתור ינעל את הזווית הנוכחית של משענת הגב.

פונקציות השלט

פונקציה	תיאור
Air Auto [אוויר אוטומטי]	הפעלה או כיבוי של כריות האוויר של הכתפיים, הזרועות, האגן, השוק וכפות הרגליים.
Arm&Shoulder Air [אוויר זרועות וכתפיים]	הפעלה או כיבוי של מצב האוויר באזורי הזרועות והכתפיים.
Hip&Head Air [אוויר אגן וראש]	הפעלה או כיבוי של מצב האוויר באזורי האגן והראש.
Leg Air [אוויר רגליים]	הפעלה או כיבוי של מצב האוויר באזור הרגליים.
Air Intensity [עוצמת אוויר]	הגברה/הנמכה של עוצמת כריות האוויר.

Auto mode [מצב אוטומטי]

פונקציה	תיאור
Neck & Shoulder [צוואר וכתפיים]	עיסוי חלקי, התמקדות בהקלת כאבי צוואר ומתח בשרירי הכתפיים. הגליל מתמקד בעיקר בעיסוי הצוואר והכתפיים.
Waist & Back [מותניים וגב]	עיסוי חלקי, התמקדות בעיסוי המותניים והגב להקלת כאבי הגב. הגליל מתמקד בעיקר בגב ובמותניים.
Relax [רגוע]	מצב מרגיע. עיסוי גוף מלא בעוצמה בינונית באמצעות הגליל וכריות האוויר.
Refresh [מרענן]	מצב מומחה. עיסוי גוף מלא בעוצמה חזקה יותר באמצעות הגליל וכריות האוויר.
Sleep [שינה]	עיסוי גוף מלא בעוצמה נמוכה באמצעות הגליל.
Stretch [מתיחות]	תנועה ולחץ אוויר לייצור מתיחות, בעיקר.

חיבור Bluetooth

באפשרויות ה-Bluetooth בטלפון, בחרו במכשיר TMC130 לחיבור. כשיישמע צליל, החיבור בוצע בהצלחה.

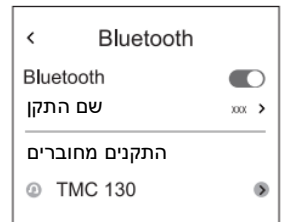

אופן תחזוקת המכשיר

לניקוי חלקי עור ופולסטיק, פעלו לפי השלבים הבאים:

- בדאו שהמתג הראשי כבוי ושהתקע מנותק משקע החשמל.
- טבלו מטלית רכה ויבשה במים חמימים עם 3%-5% חומר ניקוי עדין וסחטו אותה היטב.
- נגבו את חלקי העור והפולסטיק.
- לאחר מכן, נגבו במטלית רכה ויבשה.
- הניחו לכורסה להתייבש באופן טבעי.

אזהרה

- אל תשתמשו באלכוהול, במדלל צבע, בדלק או בחומרים כימיים אחרים לניקוי הכורסה.
- אל תייבשו את המשטחים באמצעות מייבש שיער.
- אל תגהצו את בד הריפוד.
- לפני ביצוע פעולות תחזוקה, נתקו את המכשיר מהחשמל. אסור לנתק את תקע החשמל בידיים רטובות.
- אם הכורסה לא בשימוש לאורך זמן, מומלץ לכסות אותה נגד אבק.
- בדים מסוימים עלולים להוריד צבע על העור. מומלץ לא להשתמש בבד ג'ינס או בבדים צבעוניים לניגוב הכורסה.
- במקרה של לכלוך קשה, ניתן להשתמש בכרית ניקוי רכה טבולה בחומר ניקוי עדין.
- אם הצבע דוהה, אין להניח לעור לבוא במגע עם פולסטיק.
- אל תשתמשו במים בטמפרטורה גבוהה מ-40 מעלות.



לא להשתמש



לא להשתמש במים
בטמפרטורה גבוהה
מ-40 מעלות



לא לגהץ

אם ביצעתם את כל הבדיקות ופעולות המכשיר עדיין חריגה, הפסיקו את השימוש מייד כדי למנוע פציעה. נתקו את המכשיר מהחשמל וצרו קשר עם נקודת השירות הקרובה.

פתרון	מצב
<ul style="list-style-type: none"> · ודאו שהכבל מחובר היטב ותקין. · ודאו שמתג ההפעלה של הכורסה נמצא במצב "I". 	<p>הכורסה אינה פועלת למרות שהיא מחוברת לחשמל.</p>
<ul style="list-style-type: none"> · ייתכן שהכורסה התחממה לאחר שימוש ממושך. לכורסה פונקציית קירור אוטומטי, ולאחר מכן היא תפעל כרגיל. כבו את הכורסה באמצעות המתג והניחו לה להתקרר במשך 30-50 דקות. 	<p>השלט פועל, אך הוא אינו מפעיל את הכורסה.</p>
<ul style="list-style-type: none"> · ייתכן שהזמן שהוגדר בטיימר חלף. לחצו שוב על פונקציית הטיימר כדי להפעיל מחדש את הכורסה. כבו את הכורסה והדליקו אותה מחדש. 	<p>השלט והכורסה אינם פועלים.</p>

שם	אירופלקס
דגם	HUMAN TOUCH
מתח	100-240V~
תדירות	50-60HZ
הספק	90W
מידות במצב זקוף	1450x750x1130 מ"מ
מידות במצב שוכב	1800x750x830 מ"מ

